



EXACTCAST ND (EX / EXF / IN)

Cold-Box-gebundene, stark exotherme, faserfreie Tulpen-Speiser für GJL, GJS, GJV und GS.



Speisertypen & Abmessungen

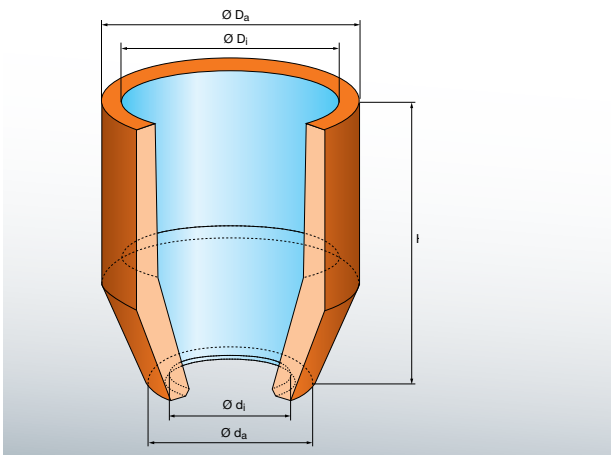

- Faserfrei
- Lieferbar in fluorfreien (EXF), fluorarmen (EX) und isolierenden (IN) Formulierungen
- Dank genau definierter Brechkanten sind keine Brechkerne erforderlich
- Dickere Wände verstärken die isolierende Leistung und Festigkeit
- Kleiner Speiserhals als bei konventionellen Tulpenspeisern und daher einfacheres Abtrennen

EXACTCAST ND ist in folgenden Abmessungen und Verpackungen erhältlich:

Typ	Modul	Speiserkapazität		Speiserabmessungen					Verpackungseinheit
		exoth. cm	Volumen dm ³	Gewicht kg	Ø Da mm	Ø Dj mm	Ø da mm	Ø dj mm	H mm
ND 120 E 60	3,4	1,35	9,45	157	118	97	60	150	9/216
ND 150 E 70	4,1	2,68	18,76	192	147	120	70	195	6/96
ND 175 E 90	4,8	4,94	34,58	222	175	132	87	250	4/64

Produktlagerfähigkeit, Lagerbedingungen

- 36 Monate (bei trockener Lagerung in unversehrter Originalverpackung)
- Vor Feuchtigkeit schützen
- Lagerung in Anlehnung an die TRGS 515
- Bitte Sicherheitsdatenblatt beachten