

Brechkerne für EXACTCAST KI (EX / EXF / IN)

Speisertypen & Abmessungen

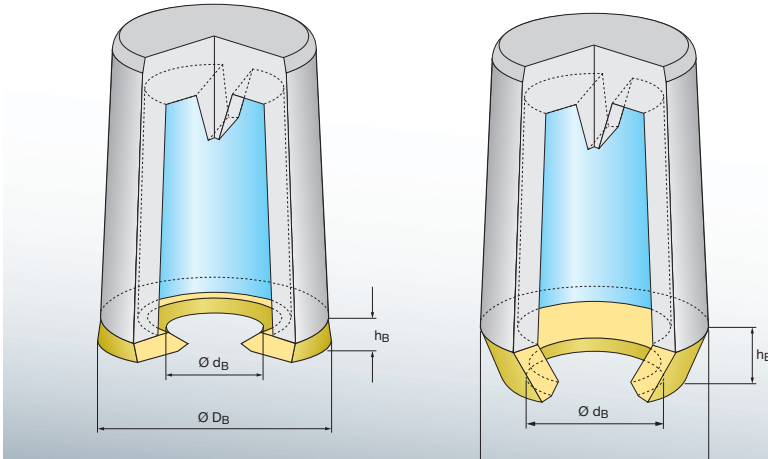

- Cold-Box-gebundene oder Croning* Brechkerne
- Der Sand-Brechkerne verjüngt deutlich den Speiserhals
- Dadurch vereinfachtes Abtrennen
- Reduzierung der Nacharbeitskosten

* Croning ist ein eingetragener Markenname der Firma ACTech GmbH

Speiser-Kappen EXACTCAST KI mit Brechkern sind in folgenden Abmessungen und Verpackungen erhältlich:

Typ	Brechkerne			Verpackung
	Ø DB mm	Ø dB mm	hB mm	
KI 3 / 5 GP-15	47,0	15	6	6.480
KI 3 / 5 GP-20	47,0	20	6	6.480
KI 3,5 / 5 GP-20	56,0	20	6	5.040
KI 4 / 7 GP-25	66,5	25	6	2.376
KI 4 / 95 GP-25	66,5	25	6	1.728
KI 5 / 8 GP-25	76,5	25	8	1.600
KI 5 / 8 GP-30	76,5	30	8	1.600
KI 6 / 9 GP-30	84,0	30	8	1.224
KI 6 / 12 GP-30	84,0	30	8	952
KI 7 / 10 GP-30	98,0	30	10	768
KI 7 / 10 GP-35	98,0	35	10	768
KI 8 / 11 GP-40	106,5	40	10	640
KI 9 / 12 GP-45	120,0	45	10	420
KI 10 / 13 GP-50	132,0	50	10	364
KI 12 / 15 GP-60	159,5	60	12	160
KI 14 / 17 GP-70	187,0	70	13	120
KI 14 / 17 GP-90	187,0	90	13	120
KI 16 / 19 GP-80	213,0	80	13	80

Typ	Brechkerne			Verpackung
	Ø DB mm	Ø dB mm	hB mm	
KI 4 / 7 E-25	43	25	15	2.520
KI 5 / 8 E-25	53	25	20	1.620
KI 6 / 9 E-30	55	30	22	980
KI 7 / 10 E-35	68	35	27	700
KI 7 / 10 E-50	70	50	25	700
KI 8 / 11 E-40	70	40	26	528
KI 8 / 11 E-55	70	55	26	528
KI 9 / 12 E-40	79	40	36	300
KI 9 / 12 E-60	79	60	36	300
KI 10 / 13 E-45	84	45	41	280
KI 10 / 13 E-70	84	70	41	280
KI 12 / 15 E-50	106	50	45	144
KI 12 / 15 E-85	106	85	41	144

Brechkerne für EXACTCAST KI (EX / EXF / IN)

Produktlagerfähigkeit, Lagerbedingungen

- 9 Monate (bei trockener Lagerung in unversehrter Originalverpackung)
- Vor Feuchtigkeit schützen
- Lagerung in Anlehnung an die TRGS 515
- Bitte Sicherheitsdatenblatt beachten